

Nodalījuma noraksts

Kurzemes rajona tiesa

Nīgrandes pagasta zemesgrāmatas nodalījums Nr. 100000627206

Kadastra numurs: 84700080042

Nosaukums: Pauzeru mežā starp 38. un 39.nogabalu

Nīgrandes pag., Saldus nov.

<i>I daļas 1.iedaļa</i> Nekustams īpašums, servitūti un reālnastas, pievienotie zemes gabali	Domājamā daļa	Platība, lielums
1.1. Zemes vienība (kadastra apzīmējums 84700080042).		0.96 ha
1.2. Inženierbūve - pašvaldības autoceļš Lāčpurva ceļš (kadastra apzīmējums 84700080042001). <i>Zurn. Nr. 300005631806, lēmums 22.06.2022., tiesnese Dina Rīna</i>		

<i>II daļas 1.iedaļa</i> Nekustama īpašuma īpašnieks, īpašumtiesību pamats	Domājamā daļa	Summa
1.1. Īpašnieks: Saldus novada pašvaldība, reģistrācijas numurs 90009114646.	1	
1.2. Pamats: Saldus novada pašvaldības 2022.gada 20.jūnija uzziņa Nr. 4-26/3169 par pašvaldībai piekrītošo zemes gabalu, Saldus novada pašvaldības 2022.gada 20.jūnija izziņa Nr. 4-26/3168 par inženierbūves atrašanos pašvaldības bilancē. <i>Zurn. Nr. 300005631806, lēmums 22.06.2022., tiesnese Dina Rīna</i>		

Informācija par aprūtinājumiem, kas attiecas uz īpaši aizsargājamām dabas teritorijām vai mikroliegumiem – pieejama dabas datu pārvaldības sistēmā OZOLS <https://ozols.gov.lv/pub>

Informācijas prasītājs: Jana Gūta (e-lūg). Pieprasījums izdarīts 06.07.2022. 13:59:57.

Maksa par informāciju fiksēta Jūsu rēķinā.

Piezīme. Saskaņā ar Eiropas Parlamenta un Padomes 2016.gada 27.aprīļa Regulu Nr.2016/679 par fizisku personu aizsardzību attiecībā uz personas datu apstrādi un šādu datu brīvu apriti un ar ko atceļ Direktīvu 95/46/EK (Vispārīgā datu aizsardzības regula) katrs informācijas pieprasījums no datubāzes tiek reģistrēts.



Informatīvā izdruka no Kadastra informācijas sistēmas teksta datiem

Valsts zemes dienests

Īpašums

Kadastra numurs	Nosaukums	Kadastrālā vērtība (EUR)	Zemesgrāmatas nodaļuma numurs	Administratīvā teritorija
84700080042	Pauseru mežā starp 38.un39.nogabalu	2544	100000627206	Nīgrandes pagasts, Saldus novads

Nekustamā īpašuma novērtējums kadastrā (EUR):	2544
Kopplatība:	0.9600
Platības mērvienība:	ha
Prognozētā kadastrālā vērtība (EUR):	2544 (pēc kadastra datu stāvokļa uz 01.06.2022; izmantošanai no 2023.gada)
Projektētā kadastrālā vērtība (EUR):	5063 (pēc kadastra datu stāvokļa uz 27.05.2022; izmantošanai no 2025.gada)
Prognozētais īpašuma novērtējums (EUR):	2544 (pēc kadastra datu stāvokļa uz 01.06.2022; izmantošanai no 2023.gada)
Projektētais īpašuma novērtējums (EUR):	5063 (pēc kadastra datu stāvokļa uz 27.05.2022; izmantošanai no 2025.gada)

Īpašuma sastāvs

Zemes vienības

Kadastra apzīmējums	Dzīvokļu īpašumos nesadalītās domājamās daļas	Kadastrālā vērtība atbilstoši dzīvokļa īpašumos nesadalītajai domājamajai daļai (EUR)	Adrese
84700080042	1/1	370	-
Kadastrālā vērtība (EUR):		370	
Kadastrālās vērtības noteikšanas datums:		01.01.2022	
Nekustamā īpašuma objekta platība:		0.9600	
Nekustamā īpašuma objekta platības mērvienība:		ha	
Statuss:		nekustamais īpašums	
Vidējais LIZ kvalitātes novērtējums ballēs:		0	
Starpgabals:		Nav	
Prognozētā kadastrālā vērtība (EUR):		370 (pēc kadastra datu stāvokļa uz 01.06.2022; izmantošanai no 2023.gada)	
Projektētā kadastrālā vērtība (EUR):		2880 (pēc kadastra datu stāvokļa uz 27.05.2022; izmantošanai no 2025.gada)	

Būves, kas atrodas uz zemes vienības

Kadastra apzīmējums	Dzīvokļu īpašumos nesadalītās domājamās daļas	Kadastrālā vērtība atbilstoši dzīvokļa īpašumos nesadalītajai domājamajai daļai (EUR)	Adrese	Nosaukums
84700080042001	1/1	2174	-	Lāčpurva ceļš

Zemes vienības platības sadalījums pa lietošanas veidiem

Platība:	0.9600
Platības mērvienība:	ha
Lauksaimniecībā izmantojamās zemes platība:	0.0000
t.sk. Aramzemes platība:	0.0000
t.sk. Augļu dārzu platība:	0.0000
t.sk. Pļavu platība:	0.0000
t.sk. Ganību platība:	0.0000
no tām meliorētā lauksaimniecībā izmantojamā zeme:	0.0000
Mežu platība:	0.0000
t.sk. Jaunaudzes platība:	0.0000
Krūmāju platība:	0.0000
Purvu platība:	0.0000
Ūdens objektu zeme:	0.0000
t.sk. Zeme zem ūdeņiem:	0.0000
t.sk. Zeme zem zivju dīķiem:	0.0000
Zemes zem ēkām platība:	0.0000
Zemes zem ceļiem platība:	0.9600
Pārējās zemes platība:	0.0000

Lietošanas mērķi

Mērķis	Kods	Platība	Platības mērvienība
Zeme dzelzceļa infrastruktūras zemes nodalījuma joslā un ceļu zemes nodalījuma joslā	1101	0.9600	ha

Apgrūtinājumi

Nr.	Noteikšanas datums	Tips	Apraksts	Platība	Mērv.
1	26.11.2021	7312030303	eksploatācijas aizsargjoslas teritorija gar valsts vietējiem un pašvaldību autoceļiem lauku apvidos	0.9600	ha

Mērniecība

Mērniecības metode	Mērnieks	Uzmērīšanas datums
uzmērīts LKS-92TM	Uldis Dambītis-Dambergs	26.11.2021

Reģistrētās atzīmes:

Būves

Kadastra apzīmējums	Dzīvokļu īpašumos nesadalītās domājamās daļas	Kadastrālā vērtība atbilstoši dzīvokļa īpašumos nesadalītajai domājamajai daļai (EUR)	Adrese	Nosaukums
84700080042001	1/1	2174	-	Lāčpurva ceļš

Kadastrālā vērtība (EUR):	2174
Kadastrālās vērtības noteikšanas datums:	25.04.2022
Prognozētā kadastrālā vērtība (EUR):	2174 (pēc kadastra datu stāvokļa uz 01.06.2022; izmantošanai no 2023.gada)
Projektētā kadastrālā vērtība (EUR):	2183 (pēc kadastra datu stāvokļa uz 27.05.2022; izmantošanai no 2025.gada)
Nekustamā īpašuma objekta platība (kv.m.):	2183.0
Galvenais lietošanas veids:	2112 - Ielas, ceļi un laukumi
Būves tips:	-
Ekspluatācijas uzsākšanas gads:	1996
Ekspluatācijā pieņemšanas gads(-i):	-
Kadastrālās uzmērīšanas datums:	03.03.2022

Kopējās platības sadalījums pa platību veidiem

Kopējā platība (kv.m.):	2183
Lietderīgā platība (kv.m.):	-
Dzīvokļu kopējā platība (kv.m.):	-
Dzīvokļu platība (kv.m.):	-
Dzīvojamā platība (kv.m.):	-
Dzīvokļu palīgtelpu platība (kv.m.):	-
Dzīvokļu ārtelpu platība (kv.m.):	-
Nedzīvojamo telpu platība (kv.m.):	-
Nedzīvojamo iekštelpu platība (kv.m.):	-
Nedzīvojamo ārtelpu platība (kv.m.):	-
Koplietošanas palīgtelpu platība (kv.m.):	-
Koplietošanas iekštelpu platība (kv.m.):	-
Koplietošanas ārtelpu platība (kv.m.):	-

Būves kadastrālā uzmērīšana

Telpu grupu skaits:	0
Virszemes stāvu skaits:	0
Pazemes stāvu skaits:	0
Nolietojums (%):	80
Nolietojuma aprēķina datums:	25.04.2022

Būves apjoma rādītāji

Apjoma rādītāja veids	Apjoma rādītāja nosaukums	Apjoms un mērvienība	Tipa/elementa kods	Tipa/elementa nosaukums
Laukums	Lāčpurva ceļš- ar mīksto segumu	2183.0 kv.m.	21120102	Ielas, ceļi un laukumi ar mīksto segumu
Platums	-	4.0 m	-	-
Garums	-	525.3 m	-	-

Dokumenti

Dokumenta veids	Izdošanas datums	Izdošanas nr.	Izdevējietāde
Iesniegums par kadastra objekta reģistrāciju vai datu aktualizāciju	26.01.2022	4.1_2_00vi_260_22_117	Latvijas valsts meži A/s; p.p. Gūta Jana
Pašvaldības vai valsts iestādes izziņa	24.01.2022	4-26/437	Saldus novada pašvaldība; p.p. Zusts Māris
Pašvaldības vai valsts iestādes izziņa	15.01.2022	4-11/5	Būvvalde

Būves konstruktīvie elementi

Nosaukums	Materiāls	Konstrukcijas veids	Ekspluatācijas uzsākšanas gads	Ekspluatācijā pieņemšanas gads(-i)	Nolietojums (%)
Inženierbūve	-	-	1996	-	80

Īpašnieki

Personas kods / reģ. nr.	Vārds, uzvārds / Nosaukums	Domājamās daļas	Personas statuss	Īpašuma kad. nr. / būves kad. apz.	Adrese
90009114646	Saldus novada pašvaldība	1/1	pašvaldība	84700080042	Strīku iela 3, Saldus, Saldus nov., LV-3801

Zemesgrāmata

Nosaukums	Lēmuma datums	Lēmuma pamatojums
Nīgrandes pagasta zemesgrāmata	22.06.2022	-

Dokumenti

Dokumenta veids	Izdošanas datums	Izdošanas nr.	Izdevējietāde
Iesniegums par kadastra objekta reģistrāciju vai datu aktualizāciju	26.01.2022	4.1_2_00vi_260_22_117	Latvijas valsts meži A/s; p.p. Gūta Jana
Pašvaldības vai valsts iestādes izziņa	24.01.2022	4-26/437	Saldus novada pašvaldība; p.p. Zusts Māris
Pašvaldības vai valsts iestādes izziņa	15.01.2022	4-11/5	Būvvalde
Iesniegums par kadastra objekta reģistrāciju vai datu aktualizāciju	29.11.2021	-	Saldus novada pašvaldība; p.p. Gūta Jana
Zemes robežu plāns	26.11.2021	-	Sertificēts mērnieks Uldis Dambītis-Dambergs Nr.CB0021
Apgrūtinājumu plāns	26.11.2021	-	Sertificēts mērnieks Uldis Dambītis-Dambergs Nr.CB0021
Situācijas plāns	26.11.2021	-	Sertificēts mērnieks Uldis Dambītis-Dambergs Nr.CB0021
Robežas noteikšanas akts	22.11.2021	-	Sertificēts mērnieks Uldis Dambītis-Dambergs Nr.CB0021
Robežu apsekošanas un atjaunošanas akts	22.11.2021	-	Sertificēts mērnieks Uldis Dambītis-Dambergs Nr.CB0021
Lēmums par zemes robežu un platību precizēšanu	12.09.2014	40.7	Saldus novada būvvalde
Pašvaldības lēmums par zemes piekritību pašvaldībai	30.09.2008	10;3	Nīgrandes pagasta padome
Lēmums par zemes piešķiršanu lietošanā	23.10.1996	9	Nīgrandes pagasta padome

Šai informācijai ir tikai informatīvs raksturs un tai nav juridiska spēka.

LATVIJAS REPUBLIKA

ZEMES ROBEŽU PLĀNS

Zemes vienības kadastra apzīmējums: 8470 008 0042

Plāns izgatavots pamatojoties uz Saldus rajona Nīgrandes pagasta padomes 2008. gada 30. septembra lēmumu "Par statusa "pašvaldībai piekritīga zeme" noteikšanu autoceļiem un ielām" (sēdes protokols Nr. 10, p.3.5.).

Robežas uzņēmētas: no 2021. gada 22. novembra līdz 2021. gada 26. novembrim

Plāna mērogs 1: 2000

Zemes vienības platība: 0.96 ha



SIA "METRUM" Kuldīgas biroja vadītājs		Uldis Dambītis-Dambergis	29.11.2021.
Ierosinātājs ir informēts par kadastrālās uzņēmēšanas laikā veiktajām darbībām, to rezultātiem.		Saldus novada pašvaldības pilnvarotā persona AS "Latvijas valsts meži", pilnvarotā persona Jana Gūta	29.11.2021.

ZEMES VIENĪBA UZMĒRĪTA
LKS-92 TM
Mēroga koeficients: 0.999785

Nr.	L (metros)
43	8.57
42	3.08
50	

ZEMES VIENĪBAS IZVIETOJUMA SHĒMA

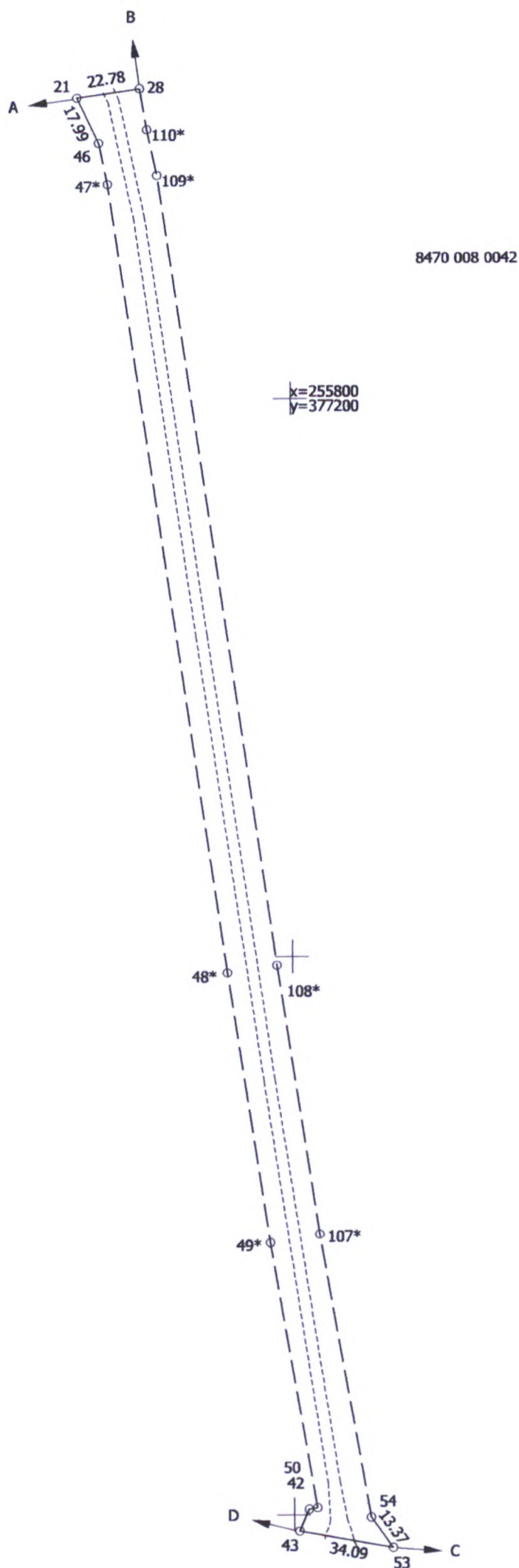
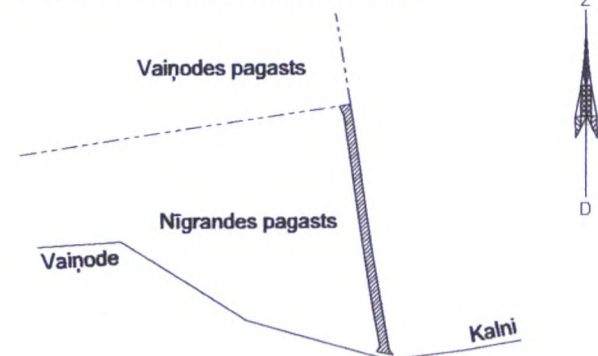

Robežjojošo zemes vienību saraksts:
no A līdz B: 6492 004 0025
no B līdz C: 8470 008 0039
no C līdz D: 8470 008 0044
no D līdz A: 8470 008 0038

Plāna mērogs 1: 2000
Zemes vienības platība: 0.96 ha

Mērnīeks Uldis Dambītis-Dambergis (sertifikāta Nr. CB0021, derīgs līdz 08.12.2025.) apliecina, ka plāns izgatavots atbilstoši Ministru kabineta 2011.gada 27.decembra noteikumiem Nr. 1019 "Zemes kadastrālās uzmērīšanas noteikumi"		Uldis Dambītis-Dambergis	26.11.2021.
--	--	-----------------------------	-------------

LATVIJAS REPUBLIKA

SITUĀCIJAS PLĀNS

Zemes vienības kadastra apzīmējums: 8470 008 0042

Situācijas elementi uzņēmāti: no 2021. gada 22. novembra līdz 2021. gada 26. novembrim

Plāna mērogs 1: 2000

Zemes vienības platība: 0.96 ha



SIA "METRUM" Kuldīgas biroja vadītājs	Uldis Dambītis-Dambers	29.11.2021.
Ierosinātais ir informēts par kadastrālās uzmērīšanas laikā veiktajām darbībām, to rezultātiem.	Saldus novada pašvaldības pilnvarotā persona AS "Latvijas valsts meži", pilnvarotā persona Jana Gūla	29.11.2021.

ZEMES LIETOŠANAS VEIDU EKSPLIKĀCIJA												
Zemes vienības platība ha	Lauksaimniecībā izmantojamā zeme	tajā skaitā				Meži	Krūmāji	Purvi	Ūdens objektu zeme	tajā skaitā		
		Arāmzeme	Augļu dārzi	Pļavas	Ganības					Zem ūdeņiem	zem zivju dīķiem	Zeme zem ēkām un pagalmiem
0.96	-	-	-	-	-	-	-	-	-	-	0.96	-

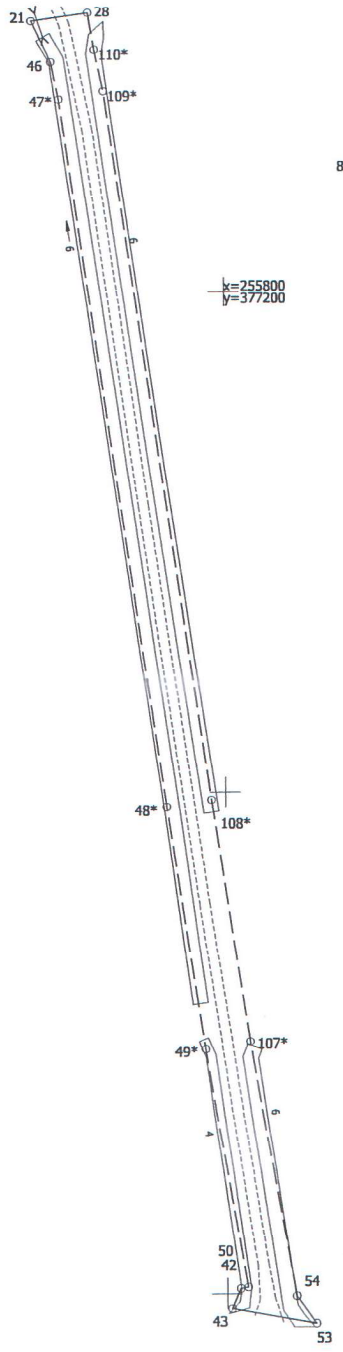

Plāna mērogs 1: 2000

Mēmiņš Uldis Dambītis-Dambergis (sertifikāta Nr. CB0021, derīgs līdz 08.12.2025.)
 apliecinā, ka plāns izgatavots atbilstoši Ministru kabineta 2011.gada 27.decembra
 noteikumiem Nr. 1019 "Zemes kadastrālās uzmēršanas noteikumi"

Uldis
Dambītis-Dambergis 26.11.2021.

LATVIJAS REPUBLIKA

APGRŪTINĀJUMU PLĀNS

Zemes vienības kadastra apzīmējums: 8470 008 0042

Apgrūtinājumu saraksts:

1. 7312030303 - ekspluatācijas aizsargjoslas teritorija gar valsts vietējiem un pašvaldību autoceļiem lauku apvidos - 0.96 ha

Apgrūtinājumu plāns izgatavots: 2021. gada 26. novembrī

Plāna mērogs 1: 2000

Zemes vienības platība: 0.96 ha



SIA "METRUM" Kuldīgas biroja vadītājs		Uleis Dambītis-Dambergis	29.11.2021.
Saskaņoja: Saldus novada pašvaldības Nekustamo īpašumu nodaļas vadītāja	PARAKSTS	Anita Grigute	29.11.2021.
Ierosinātais ir informēts par kadastrālās uzmērīšanas laikā veiktajām darbībām, to rezultātiem.		Saldus novada pašvaldības pilnvarotā persona AS "Latvijas valsts meži", pilnvarotā persona Jana GŪta	29.11.2021.

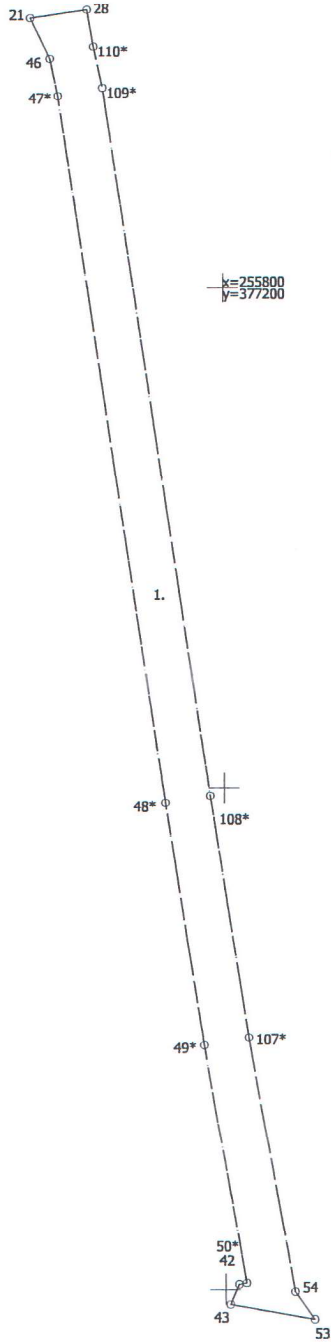

8470 008 0042

X=255800
Y=377200

1.

Plāna mērogs 1: 2000

Mēmiēks Uldis Dambītis-Dambergis (sertifikāta Nr. CB0021, derīgs līdz 08.12.2025.)
apliecina, ka plāns izgatavots atbilstoši Ministru kabineta 2011.gada 27.decembra
noteikumiem Nr. 1019 "Zemes kadastrālās uzmērīšanas noteikumi"

Uldis
Dambītis-Dambergis

26.11.2021.

VALSTS ZEMES DIENESTS

**INŽENIERBŪVES KADASTRĀLĀS
UZMĒRĪŠANAS LIETA**

Būves kadastra apzīmējums:.....84700080042001
Nosaukums:.....Lāčpurva ceļš
Kadastrālās uzmērīšanas datums:.....03.03.2022

Izdrukas ID: 390002577988	Izdrukas datums: 27.04.2022	1 no 3
---------------------------	-----------------------------	--------

Skaidrojumi:

Nav – Kadastra informācijas sistēmā dati nav reģistrēti; Neregistrē – atbilstoši normatīvajiem aktiem dati netiek reģistrēti

Inženierbūves kadastrālās uzmērīšanas lieta

1. Kadastra objekta identifikators

1.1. Būves kadastra apzīmējums:.....84700080042001

1.2. Nekustamā īpašuma kadastra numurs:.....Nav

10. Būves pamatdati

10.1. Būves kadastra apzīmējums:.....84700080042001

10.1.1. Adrese:.....Nav

10.1.2. Nosaukums:.....Lāčpurva ceļš

10.1.3. Galvenais lietošanas veids:.....2112 - Ielas, ceļi un laukumi

10.1.4. Kopējā platība (m²):.....2183

10.1.5. Apbūves laukums (m²):.....Nav

10.1.6. Virszemes stāvu skaits:.....0

10.1.7. Pazemes stāvu skaits:.....0

10.1.8. Telpu grupu skaits:.....Nav

10.1.9. Eksploatācijā pieņemšanas gads(-i):.....Nav

10.1.10. Eksploatācijas uzsākšanas gads:.....1996

10.1.11. Nolietojums (%):.....80

10.1.12. Nolietojuma aprēķina datums:.....25.04.2022

10.1.13. Kadastrālās uzmērīšanas datums:.....03.03.2022

10.1.14. Būve ir pirmsreģistrēta:.....Nē

10.1.15. Veicot kadastrālo uzmērīšanu, būve apvidū nav konstatēta:.....Nē

10.1.16. Būve atrodas vai daļēji atrodas uz zemes vienības ar kadastra apzīmējumu:.....
84700080042

10.1.17. Funkcionāli saistīto ēku kadastra apzīmējumi:.....Nav

11. Būves tips

11.1. Būves kadastra apzīmējums:.....84700080042001

Tipa kods	Tipa nosaukums
21120102	Ielas, ceļi un laukumi ar mīksto segumu

12. Būves konstruktīvie elementi

12.1. Būves ar kadastra apzīmējumu 84700080042001 konstruktīvie elementi:

Nosaukums	Konstrukcijas veids	Materiāls	Eksploatācijā pieņemšanas gads(-i)	Eksploatācijas uzsākšanas gads	Nolietojums (%)
Inženierbūve	Nav	Nav	Nav	1996	80

13. Būves apjoma rādītāji

13.1. Būves ar kadastra apzīmējumu 84700080042001 apjoma rādītāji:

Apjoma rādītāja veids	Apjoma rādītāja nosaukums	Apjoms un mērvienība	Tipa/ elementa kods	Tipa/ elementa nosaukums
Garums	Nav	525.3 m	Nav	Nav
Laukums	Lāčpurva ceļš- ar mīksto segumu	2183 kv.m.	21120102	Ielas, ceļi un laukumi ar mīksto segumu
Platums	Nav	4 m	Nav	Nav

14. Kopējās platības sadalījums pa platību veidiem

14.1. Būve ar kadastra apzīmējumu.....84700080042001

14.1.1. Kopējā platība (m²).....Nav

14.1.1.1. Lietderīgā platība (m²).....Nav

14.1.1.1.1. Dzīvokļu kopējā platība (m²).....Nav

14.1.1.1.1.1. Dzīvokļu platība (m²).....Nav

14.1.1.1.1.1.1. Dzīvojamā platība (m²).....Nav

Izdrukas ID: 390002577988	Izdrukas datums: 27.04.2022	2 no 3
---------------------------	-----------------------------	--------

Skaidrojumi:

Nav – Kadastra informācijas sistēmā dati nav reģistrēti; Neregistrē – atbilstoši normatīvajiem aktiem dati netiek reģistrēti

14.1.1.1.1.2. Dzīvokļu palīgtelpu platība (m ²).....	Nav
14.1.1.1.1.2. Dzīvokļu ārtelpu platība (m ²).....	Nav
14.1.1.1.2. Nedzīvojamo telpu platība (m ²).....	Nav
14.1.1.1.2.1. Nedzīvojamo iekštelpu platība (m ²).....	Nav
14.1.1.1.2.2. Nedzīvojamo ārtelpu platība (m ²).....	Nav
14.1.1.2. Koplietošanas palīgtelpu platība (m ²).....	Nav
14.1.1.2.1. Koplietošanas iekštelpu platība (m ²).....	Nav
14.1.1.2.2. Koplietošanas ārtelpu platība (m ²).....	Nav

16. Telpu grupas pamatdati

16.1. Būves sastāvā telpu grupas nav reģistrētas

17. Telpu grupas kopējās platības sadalījums pa telpu veidiem un telpu raksturojošie rādītāji

17.1. Būves sastāvā telpu grupas nav reģistrētas

18. Labiekārtojumi

18.1. Nevienai būvei vai telpu grupai labiekārtojumi nav reģistrēti

10.63
14.907

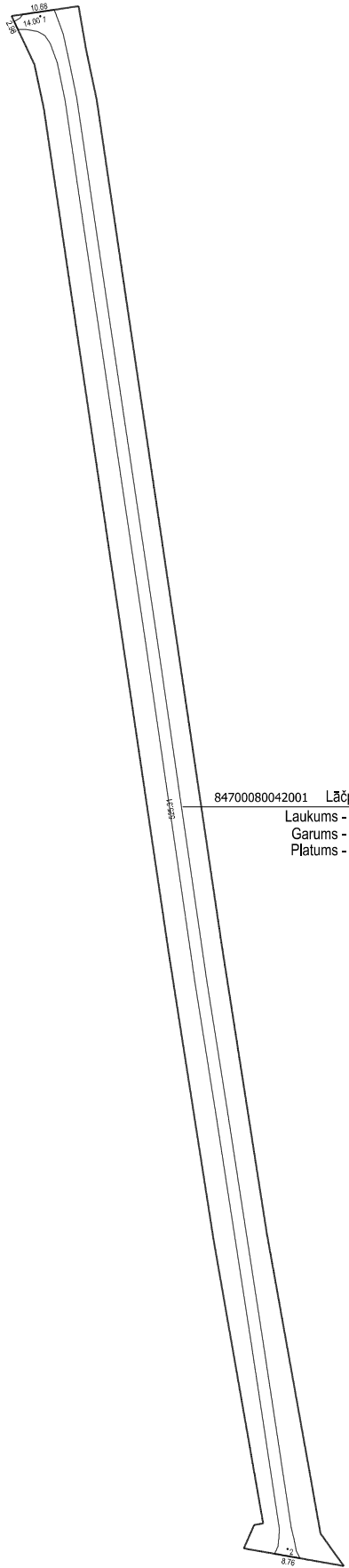

84700080042001 Lāčpurva ceļš
Laukums - 2183 kv.m
Garums - 525.31 m
Platums - 4.0 m

Būves punkta koordinātas
Latvijas koordinātu sistēmā LKS-92

Punkta nr	x	y
1	255908.48	377133.56
2	255393.99	377216.64

APBŪVES PLĀNS		
KADASTRA APZĪMĒJUMS	MĒROGS	LPP.
84700080042001	1 : 1500	4



Nodalījuma noraksts

Kurzemes rajona tiesa

Nīgrandes pagasta zemesgrāmatas nodalījums Nr. 100000627240

Kadastra numurs: 84700080043

Nosaukums: Līdz Meža Saukantiem

Nīgrandes pag., Saldus nov.

<i>I daļas 1.iedaļa</i> Nekustams īpašums, servitūti un reālnastas, pievienotie zemes gabali	Domājamā daļa	Platība, lielums
1.1. Zemes vienība (kadastra apzīmējums 84700080043).		0.44 ha
1.2. Būve (kadastra apzīmējums 84700080043001). <i>Žurn. Nr. 300005631816, lēmums 22.06.2022., tiesnese Evika Klēpe</i>		

II daļas 1.iedaļa Nekustama īpašuma īpašnieks, īpašumtiesību pamats	Domājamā daļa	Summa
1.1. Īpašnieks: Saldus novada pašvaldība, reģistrācijas numurs 90009114646.	1	
1.2. Pamats: 2022.gada 20.jūnija Saldus novada pašvaldības uzziņa Nr. 4-26/3179 par pašvaldībai piekrītošo zemes gabalu, 2022.gada 20.jūnija Saldus novada pašvaldības izziņa Nr 4-26/3178. <i>Žurn. Nr. 300005631816, lēmums 22.06.2022., tiesnese Evika Klēpe</i>		

Informācija par apgrūtinājumiem, kas attiecas uz īpaši aizsargājamām dabas teritorijām vai mikrolieģumiem – pieejama dabas datu pārvaldības sistēmā OZOLS <https://ozols.gov.lv/pub>

Informācijas prasītājs: Jana Gūta (e-lūg). Pieprasījums izdarīts 06.07.2022. 14:00:45.

Maksa par informāciju fiksēta Jūsu rēķinā.

Piezīme. Saskaņā ar Eiropas Parlamenta un Padomes 2016.gada 27.aprīļa Regulu Nr.2016/679 par fizisku personu aizsardzību attiecībā uz personas datu apstrādi un šādu datu brīvu apriti un ar ko atceļ Direktīvu 95/46/EK (Vispārīgā datu aizsardzības regula) katrs informācijas pieprasījums no datubāzes tiek reģistrēts.



Informatīvā izdruka no Kadastra informācijas sistēmas teksta datiem

Valsts zemes dienests

Īpašums

Kadastra numurs	Nosaukums	Kadastrālā vērtība (EUR)	Zemesgrāmatas nodaļuma numurs	Administratīvā teritorija
84700080043	Līdz Meža Saukantiem	1858	100000627240	Nīgrandes pagasts, Saldus novads

Nekustamā īpašuma novērtējums kadastrā (EUR):	1858
Kopplatība:	0.4400
Platības mērvienība:	ha
Prognozētā kadastrālā vērtība (EUR):	1858 (pēc kadastra datu stāvokļa uz 01.06.2022; izmantošanai no 2023.gada)
Projektētā kadastrālā vērtība (EUR):	3016 (pēc kadastra datu stāvokļa uz 27.05.2022; izmantošanai no 2025.gada)
Prognozētais īpašuma novērtējums (EUR):	1858 (pēc kadastra datu stāvokļa uz 01.06.2022; izmantošanai no 2023.gada)
Projektētais īpašuma novērtējums (EUR):	3016 (pēc kadastra datu stāvokļa uz 27.05.2022; izmantošanai no 2025.gada)

Īpašuma sastāvs

Zemes vienības

Kadastra apzīmējums	Dzīvokļu īpašumos nesadalītās domājamās daļas	Kadastrālā vērtība atbilstoši dzīvokļa īpašumos nesadalītajai domājamajai daļai (EUR)	Adrese
84700080043	1/1	169	-

Kadastrālā vērtība (EUR):	169
Kadastrālās vērtības noteikšanas datums:	01.01.2022
Nekustamā īpašuma objekta platība:	0.4400
Nekustamā īpašuma objekta platības mērvienība:	ha
Statuss:	nekustamais īpašums
Vidējais LIZ kvalitātes novērtējums ballēs:	-
Starpgabals:	Nav
Prognozētā kadastrālā vērtība (EUR):	169 (pēc kadastra datu stāvokļa uz 01.06.2022; izmantošanai no 2023.gada)
Projektētā kadastrālā vērtība (EUR):	1320 (pēc kadastra datu stāvokļa uz 27.05.2022; izmantošanai no 2025.gada)

Būves, kas atrodas uz zemes vienības

Kadastra apzīmējums	Dzīvokļu īpašumos nesadalītās domājamās daļas	Kadastrālā vērtība atbilstoši dzīvokļa īpašumos nesadalītajai domājamajai daļai (EUR)	Adrese	Nosaukums
84700080043001	1/1	1689	-	Lāceņu ceļš

Zemes vienības platības sadalījums pa lietošanas veidiem

Platība:	0.4400
Platības mērvienība:	ha
Lauksaimniecībā izmantojamās zemes platība:	0.0000
t.sk. Aramzemes platība:	0.0000
t.sk. Augļu dārzu platība:	0.0000
t.sk. Pļavu platība:	0.0000
t.sk. Ganību platība:	0.0000
no tām meliorētā lauksaimniecībā izmantojamā zeme:	0.0000
Mežu platība:	0.0000
t.sk. Jaunaudzes platība:	0.0000
Krūmāju platība:	0.0000
Purvu platība:	0.0000
Ūdens objektu zeme:	0.0000
t.sk. Zeme zem ūdeņiem:	0.0000
t.sk. Zeme zem zivju dīķiem:	0.0000
Zemes zem ēkām platība:	0.0000
Zemes zem ceļiem platība:	0.4400
Pārējās zemes platība:	0.0000

Lietošanas mērķi

Mērķis	Kods	Platība	Platības mērvienība
Zeme dzelzceļa infrastruktūras zemes nodalījuma joslā un ceļu zemes nodalījuma joslā	1101	0.4400	ha

Apgrūtinājumi

Nr.	Noteikšanas datums	Tips	Apraksts	Platība	Mērv.
1	26.11.2021	7312030303	ekspluatācijas aizsargjoslas teritorija gar valsts vietējiem un pašvaldību autoceļiem lauku apvidos	0.4400	ha

Mērniecība

Mērniecības metode	Mērnieks	Uzmērīšanas datums
uzmērīts LKS-92TM	Uldis Dambītis-Dambergs	26.11.2021

Reģistrētās atzīmes:

Būves

Kadastra apzīmējums	Dzīvokļu īpašumos nesadalītās domājamās daļas	Kadastrālā vērtība atbilstoši dzīvokļa īpašumos nesadalītajai domājamajai daļai (EUR)	Adrese	Nosaukums
84700080043001	1/1	1689	-	Lāceņu ceļš

Kadastrālā vērtība (EUR):	1689
Kadastrālās vērtības noteikšanas datums:	25.04.2022
Prognozētā kadastrālā vērtība (EUR):	1689 (pēc kadastra datu stāvokļa uz 01.06.2022; izmantošanai no 2023.gada)
Projektētā kadastrālā vērtība (EUR):	1696 (pēc kadastra datu stāvokļa uz 27.05.2022; izmantošanai no 2025.gada)
Nekustamā īpašuma objekta platība (kv.m.):	1696.0
Galvenais lietošanas veids:	2112 - Ielas, ceļi un laukumi
Būves tips:	-
Ekspluatācijas uzsākšanas gads:	1996
Ekspluatācijā pieņemšanas gads(-i):	-
Kadastrālās uzmērīšanas datums:	03.03.2022

Kopējās platības sadalījums pa platību veidiem

Kopējā platība (kv.m.):	1696
Lietderīgā platība (kv.m.):	-
Dzīvokļu kopējā platība (kv.m.):	-
Dzīvokļu platība (kv.m.):	-
Dzīvojamā platība (kv.m.):	-
Dzīvokļu palīgtelpu platība (kv.m.):	-
Dzīvokļu ārtelpu platība (kv.m.):	-
Nedzīvojamo telpu platība (kv.m.):	-
Nedzīvojamo iekštelpu platība (kv.m.):	-
Nedzīvojamo ārtelpu platība (kv.m.):	-
Koplietošanas palīgtelpu platība (kv.m.):	-
Koplietošanas iekštelpu platība (kv.m.):	-
Koplietošanas ārtelpu platība (kv.m.):	-

Būves kadastrālā uzmērīšana

Telpu grupu skaits:	0
---------------------	---

Virszemes stāvu skaits:	0
Pazemes stāvu skaits:	0
Nolietojums (%):	80
Nolietojuma aprēķina datums:	25.04.2022

Būves apjoma rādītāji

Apjoma rādītāja veids	Apjoma rādītāja nosaukums	Apjoms un mērvienība	Tipa/elementa kods	Tipa/elementa nosaukums
Platums	-	3.5 m	-	-
Laukums	Lāceņu ceļš-ar mīksto segumu	1696.0 kv.m.	21120102	Ielas, ceļi un laukumi ar mīksto segumu
Garums	-	484.6 m	-	-

Dokumenti

Dokumenta veids	Izdošanas datums	Izdošanas nr.	Izdevējietāde
Iesniegums par kadastra objekta reģistrāciju vai datu aktualizāciju	26.01.2022	4.1_2_00vi_260_22_117	Latvijas valsts meži A/s; p.p. Gūta Jana
Pašvaldības vai valsts iestādes izziņa	24.01.2022	4-26/436	Saldus novada pašvaldība; p.p. Zusts Māris
Pašvaldības vai valsts iestādes izziņa	15.01.2022	4-11/5	Būvvalde

Būves konstruktīvie elementi

Nosaukums	Materiāls	Konstrukcijas veids	Ekspluatācijas uzsākšanas gads	Ekspluatācijā pieņemšanas gads(-i)	Nolietojums (%)
Inženierbūve	-	-	1996	-	80

Īpašnieki

Personas kods / reģ. nr.	Vārds, uzvārds / Nosaukums	Domājamās daļas	Personas statuss	Īpašuma kad. nr. / būves kad. apz.	Adrese
90009114646	Saldus novada pašvaldība	1/1	pašvaldība	84700080043	Striku iela 3, Saldus, Saldus nov., LV-3801

Zemesgrāmata

Nosaukums	Lēmuma datums	Lēmuma pamatojums
Nīgrandes pagasta zemesgrāmata	22.06.2022	-

Dokumenti

Dokumenta veids	Izdošanas datums	Izdošanas nr.	Izdevējietāde
Iesniegums par kadastra objekta reģistrāciju vai datu aktualizāciju	26.01.2022	4.1_2_00vi_260_22_117	Latvijas valsts meži A/s; p.p. Gūta Jana

Pašvaldības vai valsts iestādes izziņa	24.01.2022	4-26/436	Saldus novada pašvaldība; p.p. Zusts Māris
Pašvaldības vai valsts iestādes izziņa	15.01.2022	4-11/5	Būvvalde
Iesniegums par kadastra objekta reģistrāciju vai datu aktualizāciju	29.11.2021	-	Saldus novada pašvaldība; p.p. Gūta Jana
Zemes robežu plāns	26.11.2021	-	Sertificēts mērnieks Uldis Dambītis-Dambergs Nr.CB0021
Apgrūtinājumu plāns	26.11.2021	-	Sertificēts mērnieks Uldis Dambītis-Dambergs Nr.CB0021
Situācijas plāns	26.11.2021	-	Sertificēts mērnieks Uldis Dambītis-Dambergs Nr.CB0021
Robežas noteikšanas akts	22.11.2021	-	Sertificēts mērnieks Uldis Dambītis-Dambergs Nr.CB0021
Robežu apsekošanas un atjaunošanas akts	22.11.2021	-	Sertificēts mērnieks Uldis Dambītis-Dambergs Nr.CB0021
Pašvaldības lēmums par zemes piekritību pašvaldībai	30.09.2008	10;3	Nīgrandes pagasta padome
Lēmums par zemes piešķiršanu lietošanā	23.10.1996	9	Nīgrandes pagasta padome

Šai informācijai ir tikai informatīvs raksturs un tai nav juridiska spēka.

LATVIJAS REPUBLIKA

ZEMES ROBEŽU PLĀNS

Zemes vienības kadastra apzīmējums: 8470 008 0043

Plāns izgatavots pamatojoties uz Saldus rajona Nīgrandes pagasta padomes 2008. gada 30. septembra lēmumu "Par statusa "pašvaldībai piekritīga zeme" noteikšanu autocelļiem un ielām" (sēdes protokols Nr. 10, p.3.5.).

Robežas uzmērītas: no 2021. gada 22. novembra līdz 2021. gada 26. novembrim

Plāna mērogs 1: 2000

Zemes vienības platība: 0.44 ha

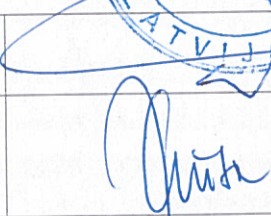

SIA "METRUM" Kuldīgas biroja vadītājs		Uldis Dambītis-Dambergis	29.11.2021.
Ierosinātājs ir informēts par kadastrālās uzmērīšanas laikā veiktajām darbībām, to rezultātiem.		Saldus novada pašvaldības pilnvarotā persona AS "Latvijas valsts meži", pilnvarotā persona Jana Gūta	29.11.2021.

ZEMES VIENĪBA UZMĒRĪTA
LKS-92 TM
Mēroga koeficients: 0.999785

ZEMES VIENĪBAS IZVIETOJUMA SHĒMA

8470 008 0043

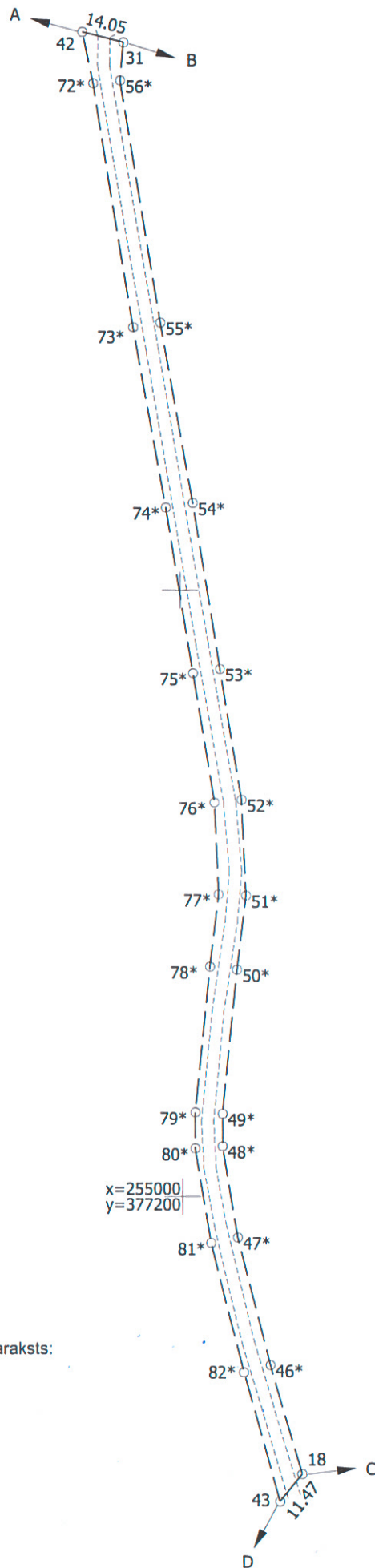

Vaiņodes pagasts

Nīgrandes pagasts

Vaiņode

Kalni



Robežojošo zemes vienību saraksts:
no A līdz B: 8470 008 0044
no B līdz C: 8470 008 0055
no C līdz D: 8470 008 0025
no D līdz A: 8470 008 0037

Plāna mērogs 1: 2000
Zemes vienības platība: 0.44 ha

Mērnieks Uldis Dambītis-Dambers (sertifikāta Nr. CB0021, derīgs līdz 08.12.2025.)
apliecina, ka plāns izgatavots atbilstoši Ministru kabineta 2011.gada 27.decembra
noteikumiem Nr. 1019 "Zemes kadastrālās uzmērīšanas noteikumi"

Uldis
Dambītis-Dambers

26.11.2021.

LATVIJAS REPUBLIKA

SITUĀCIJAS PLĀNS

Zemes vienības kadastra apzīmējums: 8470 008 0043

Situācijas elementi uzmērīti: no 2021. gada 22. novembra līdz 2021. gada 26. novembrim

Plāna mērogs 1: 2000

Zemes vienības platība: 0.44 ha



SIA "METRUM" Kuldīgas biroja vadītājs	Uldis Dambītis-Dambergis	29.11.2021.
Ierosinātājs ir informēts par kadastrālās uzmērīšanas laikā veiktajām darbībām, to rezultātiem.	Saldus novada pašvaldības pilnvarotā persona AS "Latvijas valsts meži", pilnvarotā persona Jana Gūta	29.11.2021.

ZEMES LIETOŠANAS VEIDU EKSPLIKĀCIJA

Zemes vienības platība ha	Lauksaimniecībā izmantojamā zeme	tajā skaitā				Meži	Krūmāji	Purvi	Ūdens objektu zeme	tajā skaitā		Zeme zem ēkām un pagalmiem	Zeme zem ceļiem	Pārējās zemes
		Aramzeme	Augļu dārzeņi	Pļavas	Ganības					zem ūdeņiem	zem zivju dīķiem			
0.44	-	-	-	-	-	-	-	-	-	-	-	0.44	-	

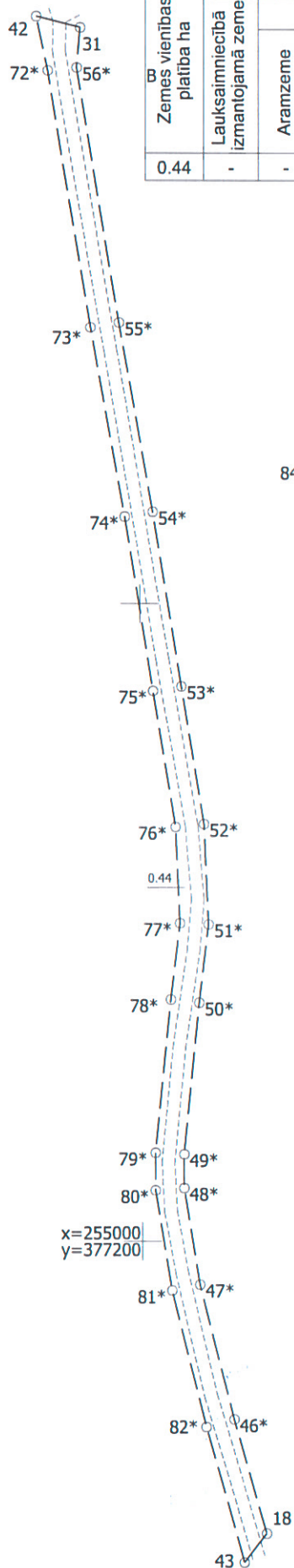

8470 008 0043

Plāna mērogs 1: 2000

Mērnieks Uldis Dambītis-Dambers (sertifikāta Nr. CB0021, derīgs līdz 08.12.2025.)
 apliecina, ka plāns izgatavots atbilstoši Ministru kabineta 2011.gada 27.decembra
 noteikumiem Nr. 1019 "Zemes kadastrālās uzmērīšanas noteikumi"

Uldis
 Dambītis-Dambers

26.11.2021.

LATVIJAS REPUBLIKA

APGRŪTINĀJUMU PLĀNS

Zemes vienības kadastra apzīmējums: 8470 008 0043

Apgrūtinājumu saraksts:

- | | |
|----|--|
| 1. | 7312030303 - ekspluatācijas aizsargjoslas teritorija gar valsts vietējiem un pašvaldību autoceļiem lauku apvidos - 0.44 ha |
|----|--|

Apgrūtinājumu plāns izgatavots: 2021. gada 26. novembrī

Plāna mērogs 1: 2000

Zemes vienības platība: 0.44 ha



SIA "METRUM" Kuldīgas biroja vadītājs		Uldis Dambītis-Dambergis	29.11.2021.
Saskaņoja: Saldus novada pašvaldības Nekustamo īpašumu nodaļas vadītāja	PARAKSTS	Anita Grigute	29.11.2021.
Ierosinātājs ir informēts par kadastrālās uzmērīšanas laikā veiktajām darbībām, to rezultātiem.		Saldus novada pašvaldības pilnvarotā persona AS "Latvijas valsts meži", pilnvarotā persona Jana Gūta	29.11.2021.

8470 008 0043

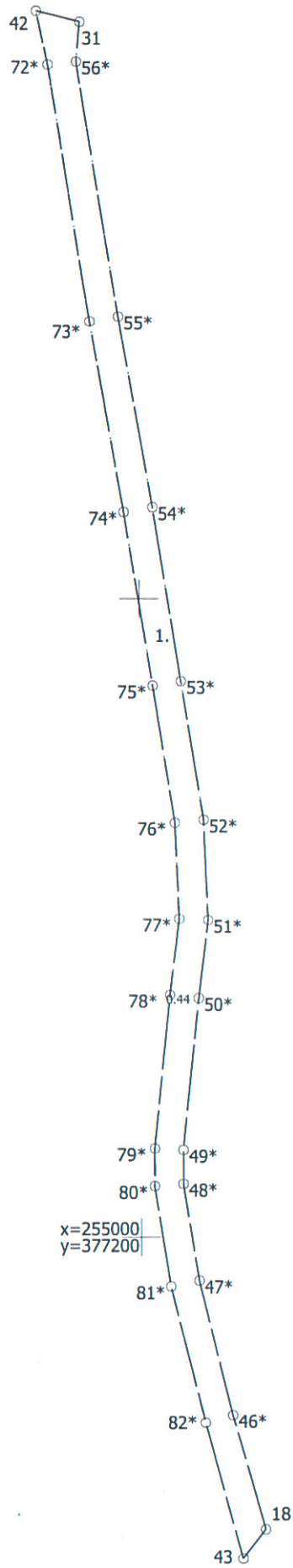

Plāna mērogs 1: 2000

Mērnieks Uldis Dambītis-Dambergis (sertifikāta Nr. CB0021, derīgs līdz 08.12.2025.)
apliecina, ka plāns izgatavots atbilstoši Ministru kabineta 2011.gada 27.decembra
noteikumiem Nr. 1019 "Zemes kadastrālās uzmērīšanas noteikumi"

Uldis
Dambītis-Dambergis

26.11.2021.

VALSTS ZEMES DIENESTS

**INŽENIERBŪVES KADASTRĀLĀS
UZMĒRĪŠANAS LIETA**

Būves kadastra apzīmējums:.....84700080043001
Nosaukums:.....Lāceņu ceļš
Kadastrālās uzmērīšanas datums:.....03.03.2022

Izdrukas ID: 390002576990	Izdrukas datums: 25.04.2022	1 no 3
---------------------------	-----------------------------	--------

Skaidrojumi:

Nav – Kadastra informācijas sistēmā dati nav reģistrēti; Neregistrē – atbilstoši normatīvajiem aktiem dati netiek reģistrēti

Inženierbūves kadastrālās uzmērīšanas lieta

1. Kadastra objekta identifikators

1.1. Būves kadastra apzīmējums:.....84700080043001

1.2. Nekustamā īpašuma kadastra numurs:.....Nav

10. Būves pamatdati

10.1. Būves kadastra apzīmējums:.....84700080043001

10.1.1. Adrese:.....Nav

10.1.2. Nosaukums:.....Lāceņu ceļš

10.1.3. Galvenais lietošanas veids:.....2112 - Ielas, ceļi un laukumi

10.1.4. Kopējā platība (m²):.....1696

10.1.5. Apbūves laukums (m²):.....Nav

10.1.6. Virszemes stāvu skaits:.....0

10.1.7. Pazemes stāvu skaits:.....0

10.1.8. Telpu grupu skaits:.....Nav

10.1.9. Eksploatācijā pieņemšanas gads(-i):.....Nav

10.1.10. Eksploatācijas uzsākšanas gads:.....1996

10.1.11. Nolietojums (%):.....80

10.1.12. Nolietojuma aprēķina datums:.....25.04.2022

10.1.13. Kadastrālās uzmērīšanas datums:.....03.03.2022

10.1.14. Būve ir pirmsreģistrēta:.....Nē

10.1.15. Veicot kadastrālo uzmērīšanu, būve apvidū nav konstatēta:.....Nē

10.1.16. Būve atrodas vai daļēji atrodas uz zemes vienības ar kadastra apzīmējumu:.....
84700080043

10.1.17. Funkcionāli saistīto ēku kadastra apzīmējumi:.....Nav

11. Būves tips

11.1. Būves kadastra apzīmējums:.....84700080043001

Tipa kods	Tipa nosaukums
21120102	Ielas, ceļi un laukumi ar mīksto segumu

12. Būves konstruktīvie elementi

12.1. Būves ar kadastra apzīmējumu 84700080043001 konstruktīvie elementi:

Nosaukums	Konstrukcijas veids	Materiāls	Eksploatācijā pieņemšanas gads(-i)	Eksploatācijas uzsākšanas gads	Nolietojums (%)
Inženierbūve	Nav	Nav	Nav	1996	80

13. Būves apjoma rādītāji

13.1. Būves ar kadastra apzīmējumu 84700080043001 apjoma rādītāji:

Apjoma rādītāja veids	Apjoma rādītāja nosaukums	Apjoms un mērvienība	Tipa/ elementa kods	Tipa/ elementa nosaukums
Garums	Nav	484.6 m	Nav	Nav
Laukums	Lāceņu ceļš-ar mīksto segumu	1696 kv.m.	21120102	Ielas, ceļi un laukumi ar mīksto segumu
Platums	Nav	3.5 m	Nav	Nav

14. Kopējās platības sadalījums pa platību veidiem

14.1. Būve ar kadastra apzīmējumu.....84700080043001

14.1.1. Kopējā platība (m²).....Nav

14.1.1.1. Lietderīgā platība (m²).....Nav

14.1.1.1.1. Dzīvokļu kopējā platība (m²).....Nav

14.1.1.1.1.1. Dzīvokļu platība (m²).....Nav

14.1.1.1.1.1.1. Dzīvojamā platība (m²).....Nav

Izdrukas ID: 390002576990	Izdrukas datums: 25.04.2022	2 no 3
---------------------------	-----------------------------	--------

Skaidrojumi:

Nav – Kadastra informācijas sistēmā dati nav reģistrēti; Neregistrē – atbilstoši normatīvajiem aktiem dati netiek reģistrēti

14.1.1.1.1.2. Dzīvokļu palīgtelpu platība (m ²).....	Nav
14.1.1.1.1.2. Dzīvokļu ārtelpu platība (m ²).....	Nav
14.1.1.1.2. Nedzīvojamo telpu platība (m ²).....	Nav
14.1.1.1.2.1. Nedzīvojamo iekštelpu platība (m ²).....	Nav
14.1.1.1.2.2. Nedzīvojamo ārtelpu platība (m ²).....	Nav
14.1.1.2. Koplietošanas palīgtelpu platība (m ²).....	Nav
14.1.1.2.1. Koplietošanas iekštelpu platība (m ²).....	Nav
14.1.1.2.2. Koplietošanas ārtelpu platība (m ²).....	Nav

16. Telpu grupas pamatdati

16.1. Būves sastāvā telpu grupas nav reģistrētas

17. Telpu grupas kopējās platības sadalījums pa telpu veidiem un telpu raksturojošie rādītāji

17.1. Būves sastāvā telpu grupas nav reģistrētas

18. Labiekārtojumi

18.1. Nevienai būvei vai telpu grupai labiekārtojumi nav reģistrēti

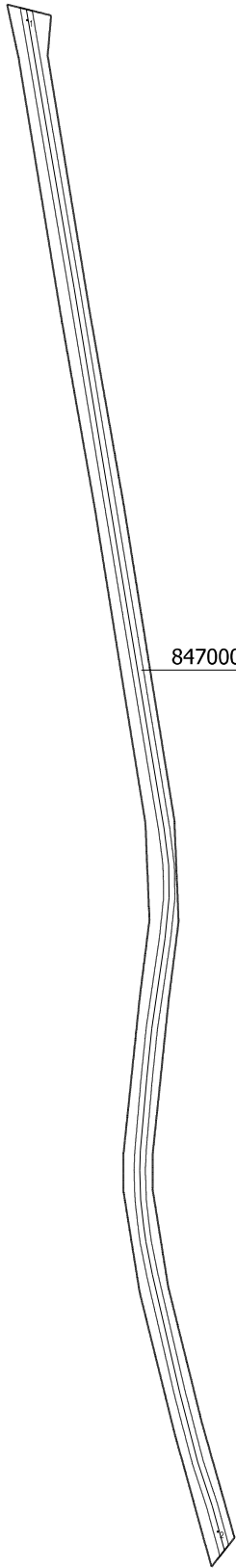

84700080043001 Lāceņu ceļš

Laukums - 1696 kv.m
Garums - 484,61 m
Platums - 3,5 m

Būves punkta koordinātas
Latvijas koordinātu sistēmā LKS-92

Punkta nr	x	y
1	255378,48	377174,34
2	254910,50	377233,40

INŽENIERBŪVES PLĀNS		
KADASTRA APZĪMĒJUMS	MĒROGS	LPP.
84700080043001	1 : 1500	4



Aizputes novada Kazdangas pagastā

**DATUMU SKATĪT DOKUMENTA PARAKSTA LAIKA ZĪMOGĀ
REĢISTRĀCIJAS NUMURU SKATĪT DOKUMENTA PIELIKUMĀ**

Saldus novada pašvaldība
Striķu iela 3, Saldus, LV 3801
dome@saldus.lv

Par pašvaldības zemes vienību ar kadastra apzīmējumiem 84700080042 un 84700080043 nodošanu

AS „Latvijas valsts meži” (turpmāk – LVM), atbilstoši Meža likumā noteiktajam, veic valstij piekritošās un valsts īpašumā esošās uz valsts vārda Zemkopības ministrijas personā zemesgrāmatā ierakstītās meža zemes apsaimniekošanu un aizsardzību.

Lai veiksmīgi realizētu valstij piekrietošo un īpašumā esošo meža zemju apsaimniekošanu, LVM nepieciešama pastāvīga un leģitīma piekļuve LVM apsaimniekotajām teritorijām mežsaimniecības tehnikas un kokmateriālu transporta pārvadājumiem.

Izvērtējot LVM meža autoceļu izvietojumu konstatēts, ka divas Saldus novada pašvaldībai (turpmāk – Pašvaldība) piekritīgas zemes vienības Nīgrandes pagastā būtu nepieciešams pārņemt:

- zemes vienība ar kadastra apzīmējumu 84700080042 nodrošina piekļuvi valsts meža masīviem, uz tās izvietots autoceļš Lāčpurva ceļš, kura uzturēšanu veic LVM. *Atbilstoši Kadastra informācijas sistēmas teksta datiem, zemes vienība ar kadastra apzīmējumu 84700080042 ietilpst nekustamā īpašuma ar nosaukumu “Pauzeru mežā starp 38.un39.nogabalu”, kadastra Nr. 84700080042, īpašums sastāv no vienas zemes vienības ar kopplatību 0,96 ha, NĪLM 1101- Zeme dzelzceļa infrastruktūras nodalījuma joslā un ceļu nodalījuma joslā. Zemes vienībā izvietots ceļš, kas nav reģistrēts kadastra IS;*
- zemes vienība ar kadastra apzīmējumu 84700080043 nodrošina piekļuvi valsts meža masīviem, tajā plānots izbūvēt meža autoceļu, to nav iespējams veikt pašvaldībai piekritīgā zemes gabalā. *Atbilstoši Kadastra informācijas sistēmas teksta datiem, zemes vienība ar kadastra apzīmējumu 84700080043 ietilpst nekustamā īpašuma ar nosaukumu “Līdz Meža Saukantiem”, kadastra Nr. 84700080043, īpašums sastāv no vienas zemes vienības ar kopplatību 0,5 ha, NĪLM 1101- Zeme dzelzceļa infrastruktūras nodalījuma joslā un ceļu nodalījuma joslā. Zemes vienībā izvietots ceļš, kas nav reģistrēts kadastra IS.*

Ņemot vērā augstāk minēto un pamatojoties uz Publiskas personas mantas atsavināšanas likuma 3. panta pirmās daļas sesto punktu, 4. panta pirmo un otro daļu, 42. panta otro daļu, 43. pantu un Meža likuma 4. panta otro daļu, LVM lūdz Saldus novada pašvaldību:

1. lemt par Pašvaldībai piekrietošo zemes vienību ar kadastra apzīmējumiem 84700080042 0,96 ha platībā un 84700080043 0,5 ha platībā, Nīgrandes pagastā, Saldus novadā (veicot kadastrālo uzmērīšanu, platības tiks precizētas) un uz tām esošo pašvaldības autoceļu nodošanu valstij Zemkopības ministrijas personā bez atlīdzības, lai izmantotu valsts meža apsaimniekošanas un aizsardzības funkcijas īstenošanai.
2. sniegt informāciju, vai un kad ir plānota zemes vienību ar kadastra apzīmējumiem 84700080042 un 84700080043 kadastrālā uzmērīšana un ierakstīšana ZG;

3. ja minētās darbības nav plānotas, piedāvājam slēgt Vienošanos par sadarbību, ar kuru LVM apņemas par saviem līdzekļiem veikt zemes vienības un būves kadastrālo uzmērīšanu un reģistrāciju ZG;
4. noslēgt vienošanos par sadarbību (projekts pielikumā);
5. zemes vienībās esošās inženierbūves (ceļus) uzņemt pašvaldības bilancē.

Jautājumu gadījumā aicinām sazināties ar LVM Nekustamo īpašumu pārvaldes Nekustamo īpašumu speciālisti J.Gūtu, mob. tel. 26468295, "Boju muzejs", Kazdangas pagasts, Aizputes novads, LV-3456, e-pasts j.guta@lvm.lv.

Lēmuma izrakstu lūdzu nosūtīt AS "Latvijas valsts meži" Nekustamo īpašumu pārvaldei uz adresi "**Boju muzejs**", **Kazdangas pagasts, Aizputes novads, LV-3456, e-pasts : lvm@lvm.lv**

Ar cieņu,
Nekustamo īpašumu speciāliste
Dienvidkurzemes reģionā

J.Gūta

**ŠIS DOKUMENTS IR ELEKTRONISKI PARAKSTĪTS AR
DROŠU ELEKTRONISKO PARAKSTU UN SATUR LAIKA ZĪMOGU**

26468295
j.guta@lvm.lv



Latvijas Republika
SALDUS NOVADA DOME

Reģ. Nr. 90009114646, Striķu ielā 3, Saldū, Saldus nov., LV- 3801, tālr. 63807280,
fakss 63881100, e-pasts: pasts@saldus.lv, www.saldus.lv

SĒDES PROTOKOLS

Nr.12

Saldū

2022.gada 30.jūnijā

54.§

Par Saldus novada pašvaldības nekustamo īpašumu Pauzeru mežā starp 38.un 39.nogabalu un Līdz Meža Saukantiem, Nīgrandes pagastā nodošanu bez atlīdzības Latvijas Valstij Zemkopības ministrijas personā

Saldus novada pašvaldībā saņemts AS "Latvijas valsts meži", reģistrācijas Nr.40003466281, turpmāk – LVM, 21.12.2020. iesniegums (reģistrēts pašvaldības lietvedības sistēmā 21.12.2019. ar Nr.5167), ņemot vērā to, ka LVM veic valstij piekritošās un valsts īpašumā esošās uz valsts vārda Zemkopības ministrijas personā zemesgrāmatā ierakstītās meža zemes apsaimniekošanu un aizsardzību, un lai veiksmīgi realizētu valstij piekritošo un īpašumā esošo meža zemju apsaimniekošanu, LVM nepieciešama pastāvīga un legītīma piekļuve LVM apsaimniekotajām teritorijām mežsaimniecības tehnikas un kokmateriālu transporta pārvadājumiem, ar lūgumu pieņemt lēmumu par Pašvaldībai piederošo zemes vienību ar kadastra apzīmējumiem 8470 008 0042 0,96 ha platībā un 8470 008 0043 0,5 ha platībā, Nīgrandes pagastā, Saldus novadā un uz tām esošo pašvaldības autoceļu nodošanu valstij Zemkopības ministrijas personā bez atlīdzības, lai izmantotu valsts meža apsaimniekošanas un aizsardzības funkcijas īstenošanai.

Saldus novada dome 2021.gada 28.janvāra sēdē pieņēma lēmumu (sēdes protokols Nr.1§11):

1. *Nodot bez atlīdzības Latvijas Valstij Zemkopības ministrijas personā Saldus novada pašvaldībai piederošos nekustamos īpašumus Pauzeru mežā starp 38. un 39.nogabalu, Nīgrandes pagastā, kadastra Nr. 8470 008 0042, kas sastāv no zemes vienības ar kadastra apzīmējumu 8470 008 0042 0,96 ha platībā, un Līdz Meža Saukantiem, Nīgrandes pagastā, kadastra Nr.8470 008 0043, kas sastāv no zemes vienības ar kadastra apzīmējumu 8470 008 0043 0,5 ha platībā, un uz tām esošos pašvaldības autoceļus, valsts meža apsaimniekošanas un aizsardzības funkcijas īstenošanai pēc attiecīga Ministru kabineta rīkojuma pieņemšanas.*

2. *Ja šī lēmuma 1.punktā minētie nekustamie īpašumi vairs netiek izmantoti valsts meža apsaimniekošanas un aizsardzības funkcijas īstenošanai, Zemkopības ministrijai nekustamos īpašumus nodot bez atlīdzības atpakaļ īpašumā Saldus novada pašvaldībai.*

3. *Pilnvarot Zemkopības ministriju Saldus novada pašvaldības vārdā veikt visas nepieciešamās darbības, tajā skaitā parakstīt nostiprinājuma lūgumu, šī lēmuma 1.punktā minēto nekustamo īpašumu ierakstīšanai zemesgrāmatā uz Latvijas Valsts vārda Zemkopības ministrijas personā.*

4. *Slēgt Vienošanas par sadarbību, ar kuru AS "Latvijas valsts meži", reģistrācijas Nr.40003466281, apņemas ar saviem spēkiem un līdzekļiem veikt zemes vienību un būvju kadastrālo uzmērīšanu un reģistrēšanu zemesgrāmatā, un pilnvarot Pašvaldības izpildītorei parakstīt minēto Vienošanu.*

Nekustamais īpašums Pauzeru mežā starp 38. un 39.nogabalu, Nīgrandes pagastā, kadastra Nr. 8470 008 0042, kas sastāv no zemes vienības ar kadastra apzīmējumu 8470 008 0042 0.96 ha platībā un inženierbūves - pašvaldības autoceļa Lāčpurva ceļš (kadastra apzīmējums 8470 008 0042 001), reģistrēts Nīgrandes pagasta zemesgrāmatas nodaļījumā Nr.100000627206 uz Saldus novada pašvaldības vārda.

Nekustamais īpašums Līdz Meža Saukantiem, Nīgrandes pagastā, kadastra Nr.8470 008 0043, kas sastāv no zemes vienības ar kadastra apzīmējumu 8470 008 0043 0.44 ha platībā un inženierbūves – pašvaldības autoceļa Lāceņu ceļš (kadastra apzīmējums 8470 008 0043 001), reģistrēts Nīgrandes pagasta zemesgrāmatas nodaļījumā Nr.100000627240 uz Saldus novada pašvaldības vārda.

Publiskas personas mantas atsavināšanas likuma 42.panta otrā daļa nosaka: "(2) Atvasinātas publiskas personas nekustamo īpašumu var nodot bez atlīdzības citas atvasinātas publiskas personas vai valsts īpašumā. Atvasinātas publiskas personas lēmējinstītūcija lēmumā par atvasinātas publiskas personas nekustamā īpašuma nodošanu bez atlīdzības nosaka, kādas valsts pārvaldes funkcijas, atvasinātas publiskas personas funkcijas vai deleģēta pārvaldes uzdevuma veikšanai nekustamais īpašums tiek nodots. Nostiprinot atvasinātas publiskas personas vai valsts īpašuma tiesības uz nekustamo īpašumu, zemesgrāmatā izdarāma atzīme par atvasinātas publiskas personas lēmumā noteiktajiem tiesību aprobežojumiem. Ja nodotais nekustamais īpašums vairs netiek izmantots atvasinātas publiskas personas lēmējinstītūcijas lēmumā par atvasinātas publiskas personas nekustamā īpašuma nodošanu bez atlīdzības norādītās valsts pārvaldes funkcijas, atvasinātas publiskas personas funkcijas vai deleģēta pārvaldes uzdevuma veikšanai, valsts vai atvasināta publiska persona šo īpašumu bez atlīdzības nodod tai atvasinātai publiskai personai, kura šo nekustamo īpašumu nodevusi."

Minētā likuma 42.1.panta pirmā daļa nosaka: "(1) Valstij vai pašvaldībai piekritošo nekustamo īpašumu, ievērojot normatīvajos aktos noteiktos ierobežojumus rīcībai ar piekritošo nekustamo īpašumu un šā likuma 42. panta nosacījumus, var nodot īpašumā bez atlīdzības, ja valstij vai pašvaldībai piekritošais nekustamais īpašums tiek ierakstīts zemesgrāmatā uz valsts vai pašvaldības vārda vienlaikus ar ieguvēja īpašuma tiesību nostiprināšanu uz attiecīgo īpašumu."

Nemot vērā iepriekš minēto un saskaņā ar likuma "Par pašvaldībām" 14.panta pirmās daļas 2.punktu, 21.panta pirmās daļas 17.punktu, Publiskas personas mantas atsavināšanas likuma 42.panta otro daļu, 42.1.pantu,

atklāti balsojot: PAR – 14 deputāti (K.BARANČANS, I.DOBUMA, D.KONUŠEVSKIS, M.LAGZDONS, K.MASLOVSKA, A.PŪCE, I.RASSA, R.SIPENIEKS, Ā.SPROĢIS, I.TOMANOVIČA-BARONE, I.VANAGA, V.VOVERE, R.ZĪRUPS, M.ZUSTS); **PRET** – nav; **ATTURAS** – nav, Saldus novada dome **nolemj**:

1. Nodot bez atlīdzības Latvijas Valstij Zemkopības ministrijas personā Saldus novada pašvaldībai piederošos nekustamos īpašumus Pauzeru mežā starp 38. un 39.nogabalu, Nīgrandes pagastā, kadastra Nr. 8470 008 0042, kas sastāv no zemes vienības ar kadastra apzīmējumu 8470 008 0042 0.96 ha platībā un inženierbūves - pašvaldības autoceļa Lāčpurva ceļš (kadastra apzīmējums 8470 008 0042 001), garums 525.31 m, un Līdz Meža Saukantiem, Nīgrandes pagastā, kadastra Nr.8470 008 0043, kas sastāv no zemes vienības ar kadastra apzīmējumu 8470 008 0043 0.44 ha platībā un inženierbūves – pašvaldības autoceļa Lāceņu ceļš (kadastra apzīmējums 8470 008 0043 001), garums 484.61 m, Meža likumā noteiktās valstij piekrītošās un piederošās meža zemes apsaimniekošanas un aizsardzības funkciju nodrošināšanai pēc attiecīga Ministru kabineta rīkojuma pieņemšanas (Izziņas par ilgtermiņa ieguldījumu uzskaiti pielikumā – Pielikums Nr.1 un Pielikums Nr.2).

2. Ja šī lēmuma 1.punktā minētie nekustamie īpašumi vairs netiek izmantoti Meža likumā noteiktās valstij piekrītošās un piederošās meža zemes apsaimniekošanas un aizsardzības funkcijas nodrošināšanai, Zemkopības ministrijai nekustamos īpašumus nodot bez atlīdzības atpakaļ īpašumā Saldus novada pašvaldībai.

3. Pilnvarot Zemkopības ministriju Saldus novada pašvaldības vārdā parakstīt nostiprinājuma lūgumus un veikt citas nepieciešamās darbības šī lēmuma 1.punktā minēto nekustamo īpašumu ierakstīšanai zemesgrāmatā uz Latvijas Valsts vārda Zemkopības ministrijas personā.

Lēmums nosūtāms: AS "Latvijas valsts meži", "Boju muzejs", Kazdangas pag., Aizputes nov., LV-3456, lvm@lvm.lv ; Nīgrandes pagasta pārvaldei; Finanšu nodaļai; Nekustamā īpašuma nodaļai

Sēdi vadīja

Domes priekšsēdētājs *(personiskais paraksts)* M.Zusts

Sēdi protokolēja

Pašvaldības pārvaldes sekretāre *(personiskais paraksts)* S.Dakša

IZRAKSTS PAREIZS

Domes priekšsēdētājs *ŠIS DOKUMENTS IR ELEKTRONISKI PARAKSTĪTS AR DROŠU ELEKTRONISKO PARAKSTU UN SATUR LAIKA ZĪMOGU* M.Zusts

Saldū, dokumenta datums ir tā elektroniskās parakstīšanas laiks

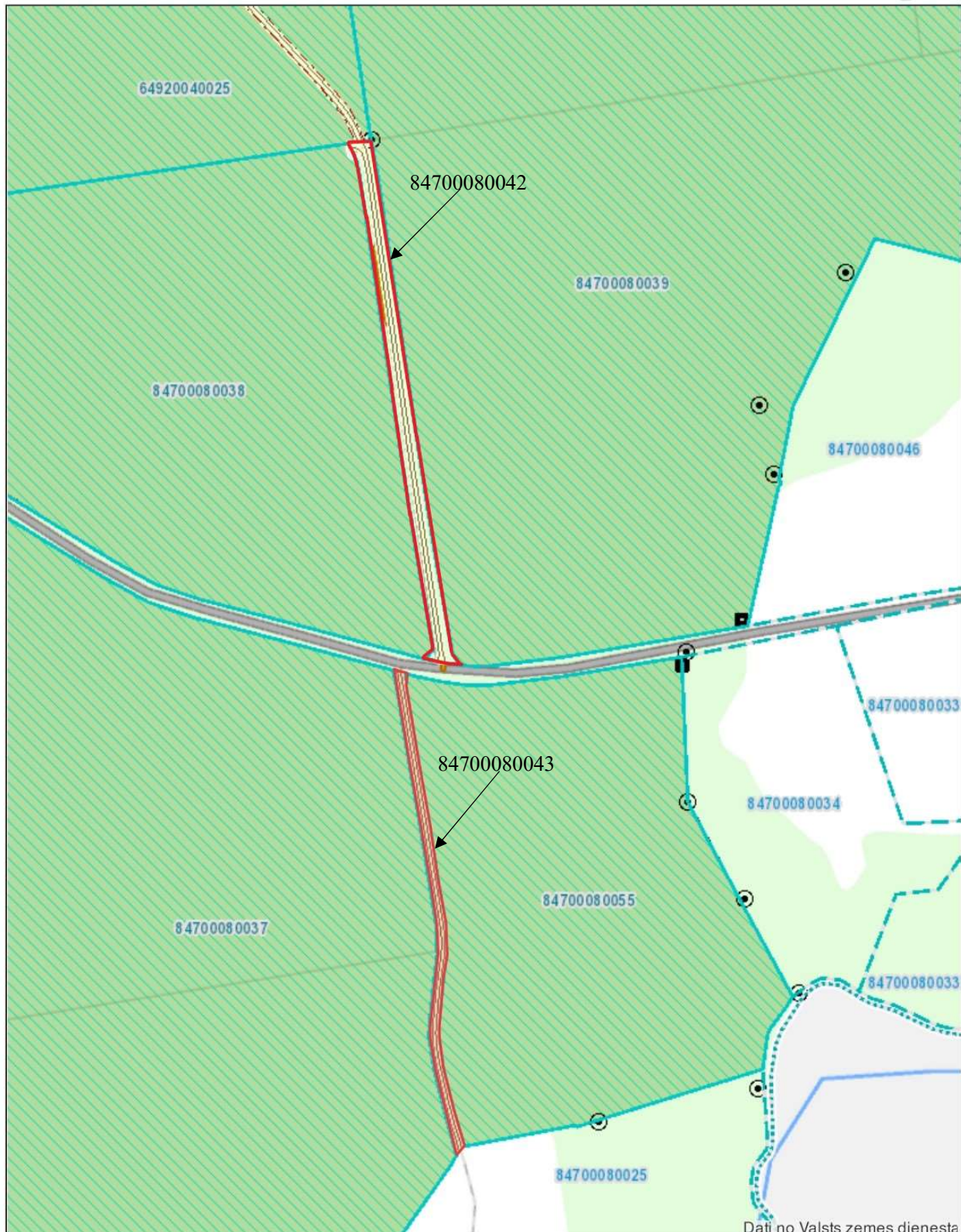

Dati no Valsts zemes dienesta

M 1 : 5 000
0 25 50 100 150 200 m

